

### 重要提示:

如果对于正确安装或维护产品有任何问题，  
请联系 Protectoseal 或我们的授权代表。

安装 Protectoseal 产品时，请务必完全了解并遵守具体  
安装地点的适用法规、公司及建议的安全规章和规程。



禁止  
仿造

- 注 1:** Protectoseal 计量口出现在自由排气和锁定型号的产品中。锁定型号配备了用于将计量口盖板固定在密封位置的蝶型螺母。
- 注 2:** 某些 Protectoseal 计量口利用金属对金属阀座，而不是 FEP 或人造橡胶隔膜。在这些情况下，可靠的密封取决于底座和盖接触表面的光滑程度。
- 注:** 计量口放置的位置应该能够让盖自由地完全打开，而不妨碍周围设备或结构。
- 使用适于使用条件的垫圈将计量口固定到适当的罐上法兰上。为了获得最好的性能，排气阀应水平固定，以便阀座表面和水平面的差距不超过  $1^\circ$ 。
  - 验证计量口盖板是否可以从闭合位置自由移动到完全打开位置。使用蝶型螺母组件固定锁定型计量口的盖。

### 安装步骤:

- 拆除并抛弃计量口的保护纸板和胶带。
- 拆除法兰保护盖。
- 仔细检查，以确保拆除了排气阀内外的所有包装材料。

4970 系列

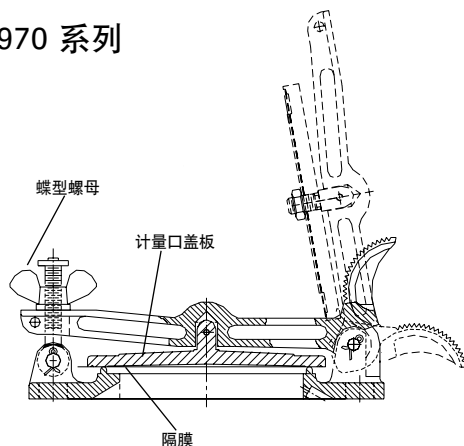

5960 系列

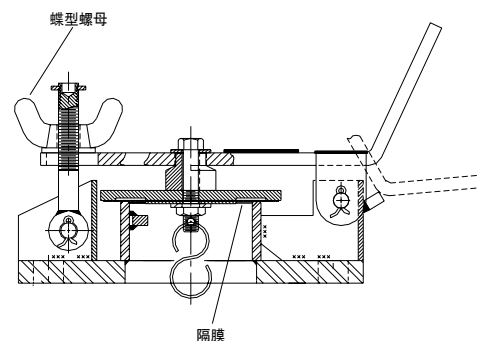

4980 系列

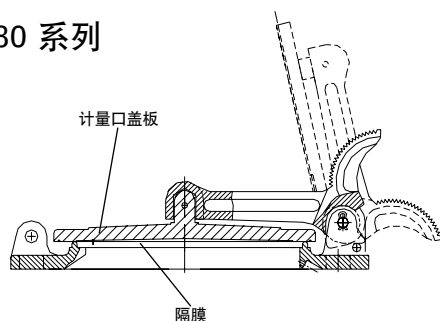

4960 系列

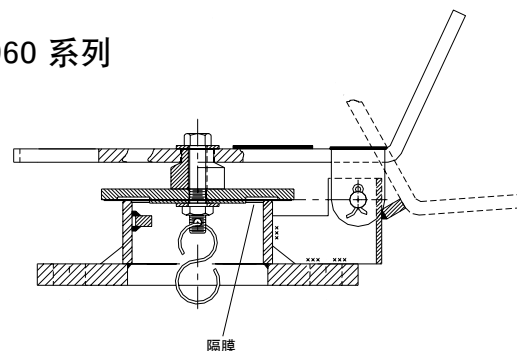

## 维护:

Protectoseal 建议按照常规的维护设备的计划来检查和维修我们的产品。最少应每年进行一次维护。对于异常工作条件，可能要求进行更频繁的维护，并应作出相应计划。

重要提示：维护 Protectoseal 装置时，请务必完全了解并遵守具体安装地点的适用法律、公司和建议的安全规章和规程。

重要提示：应在进行任何维护操作之前，释放罐槽中液面压力。

## 维护步骤:

1. 将计量口盖板抬起至其完全打开位置。如果安装的是锁定型号，则必须先旋开蝶型螺母才能打开盖。

2. 清除外壳或计量口阀座区域的所有尘土和异物。
3. 检查并清洁计量口的机械加工阀座表面。阀座应无缺口、损伤或累积的异物。

重要提示：不要使用锉刀或其他锐利工具清洁阀座表面。

4. 检查计量口盖板。如果盖板已损坏，应更换计量口。
5. 检查隔膜。隔膜必须清洁、平整和光滑。如果隔膜劣化，必须更换。必须锁紧所有扣件。
6. 确保计量口盖板可以在其整个活动范围内自由移动。
7. 如果适用，固定锁定型蝶型螺母（锁定型计量口）。

## PROTECTOSEAL 提供的其他产品

18540 系列



通过管道排气的双接管呼吸阀用于需要将危险蒸汽处理到排气管道中而不发散到大气中

7800 系列



紧急排气阀可保护罐子不会因暴露于火源下而产生过量内压从而导致破裂或爆炸。

4950 系列



排气管线 / 管道平行片阻火器设计用于安装在储罐或处理罐中的排放至大气的管道或卸压管线中。适于 NEC 标准的 D 组（IEC 标准的 IIA 组）蒸汽。

830 系列



带阻火器的呼吸阀组提供呼吸压力排放，并且可防止外部传入火焰的蔓延。适于 NEC 标准的 D 组（IEC 标准的 IIA 组）蒸汽。